



2008年6月

# 早寝・早起き・朝ごはん アンケート結果

## 大野小学校の傾向

学年があがるほど起きる時間が遅くなる  
学年があがるほど遅くまで起きている人が多くなる  
ほとんどの人が朝ごはんを食べている  
(毎日食べている人が95%以上、なお全国平均約80%以上)  
朝ごはんを食べない理由は「食欲が無い」(45%)、  
「寝ていたい」「遅刻する」(36%)



問1：平日（学校に行く日）は、何時ごろに起きますか

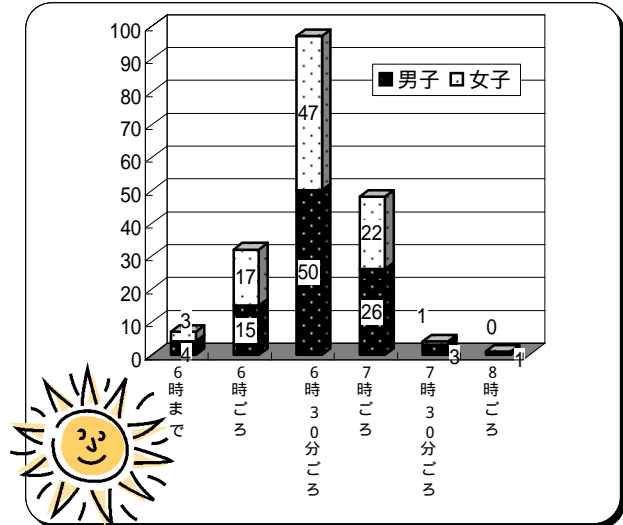

問4：平日は夕食後何をしていることが多いですか  
(複数回答)

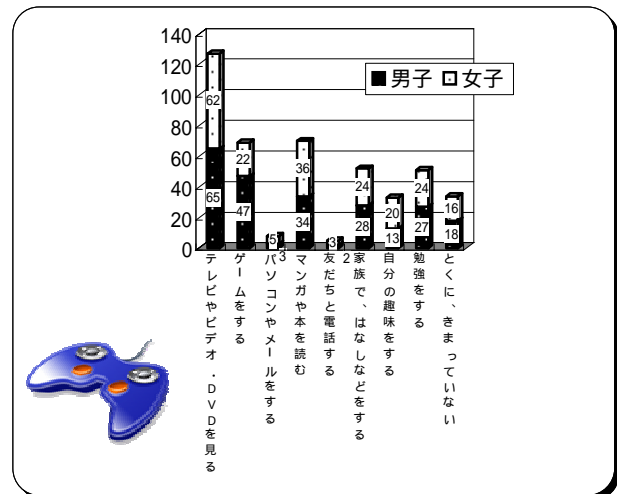

問2：平日の朝、自分で起きていますか

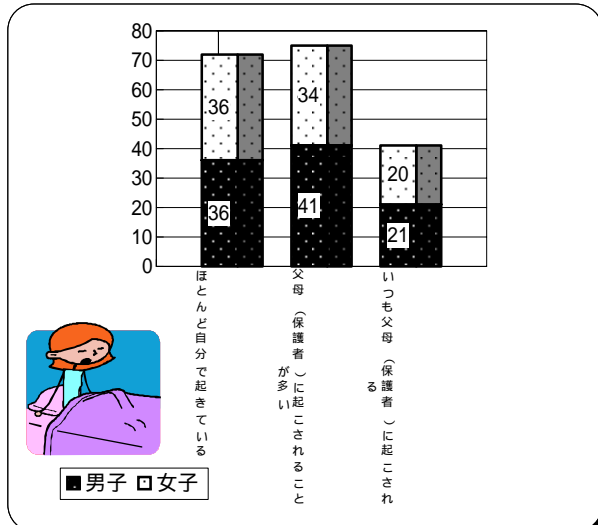

問5：平日は、何時ごろに寝ていますか

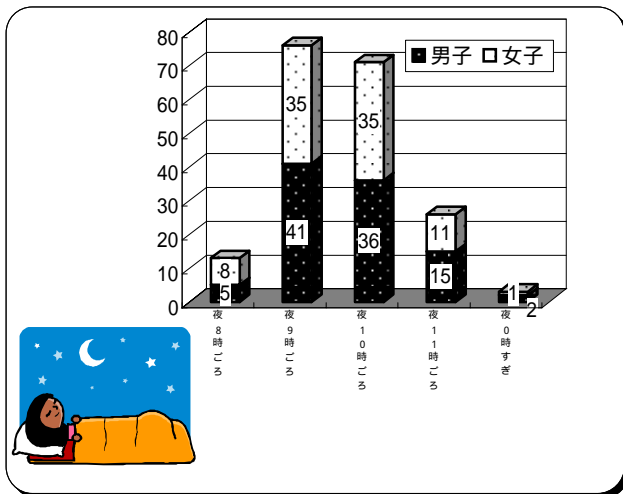

問3：平日の夕食は、何時ごろに食べますか

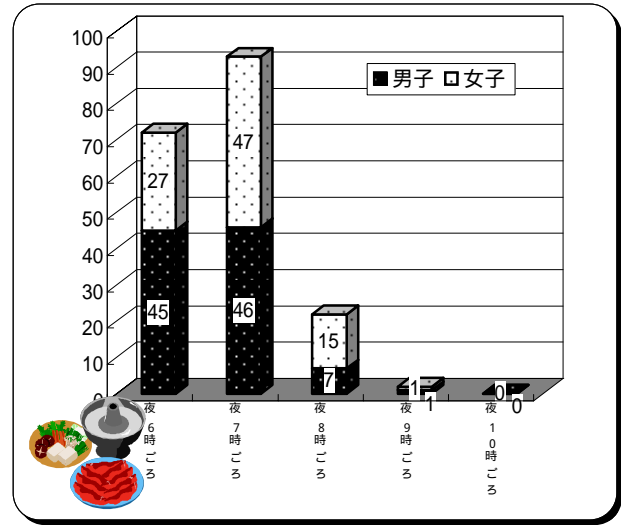

問6：あなたは、毎日「朝ごはん」を食べていますか

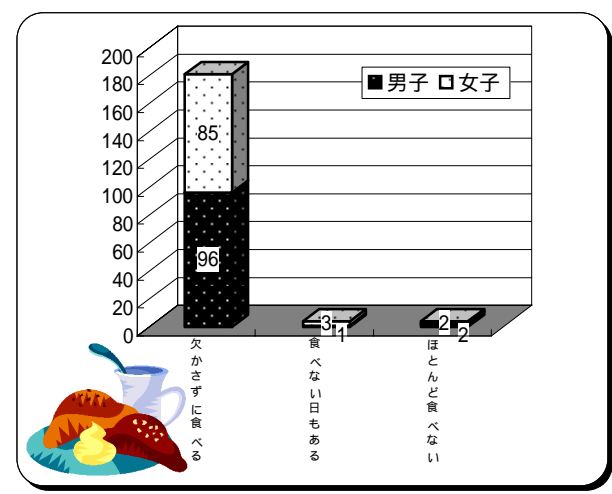



問7：問6で「欠かさずに食べる」とこたえた人、「朝ごはん」は、だれと食べますか

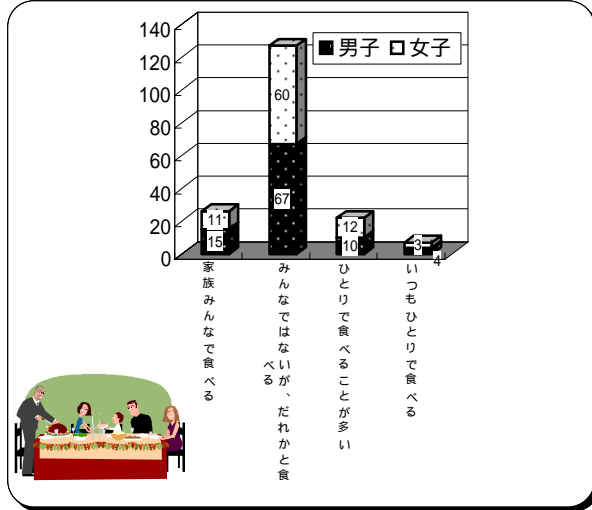

問8：問6で「食べない日もある」か「ほとんど食べない」とこたえた人、なぜ「朝ごはん」を食べないのですか

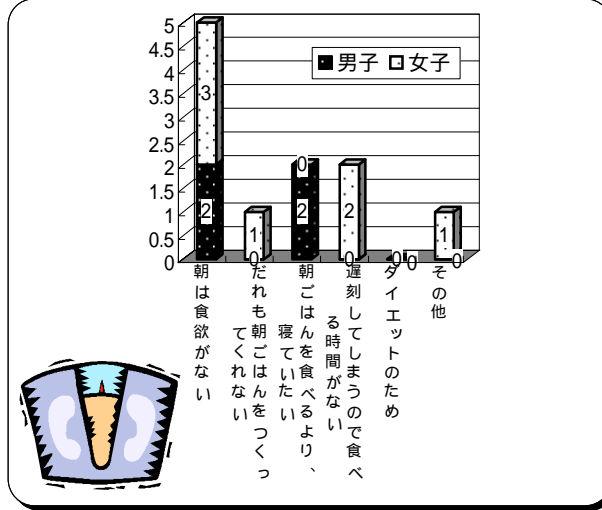

問9：あなたは、普段、次のようなことを感じることがありますか

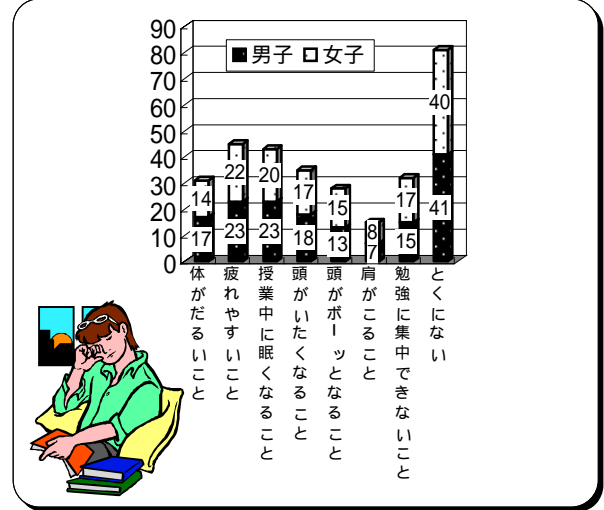

問10：普段、気持ちが落ちつかなかったり、「イライラ」したりすることがありますか

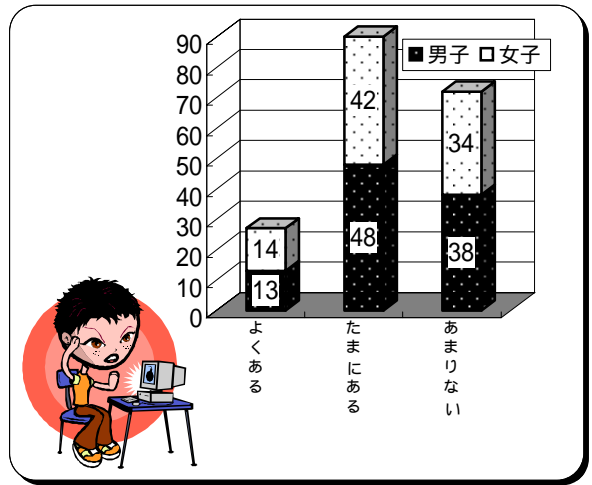

問11：学校の授業時間以外に、普段（月曜日から金曜日）1日あたりどれくらいの時間、勉強をしますか。

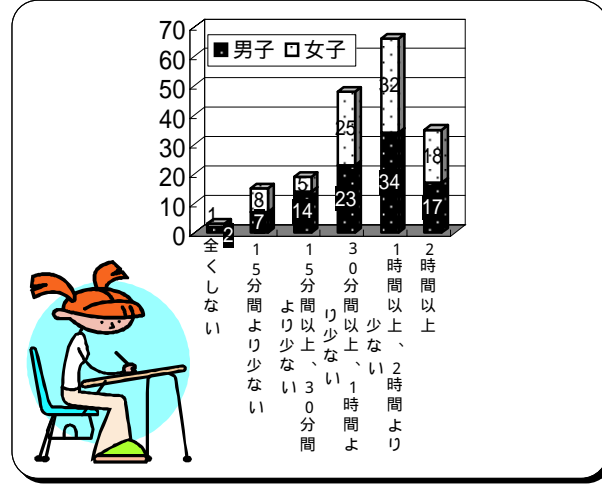

問12：あなたは、家など（学校以外）で野菜を育てたことがありますか

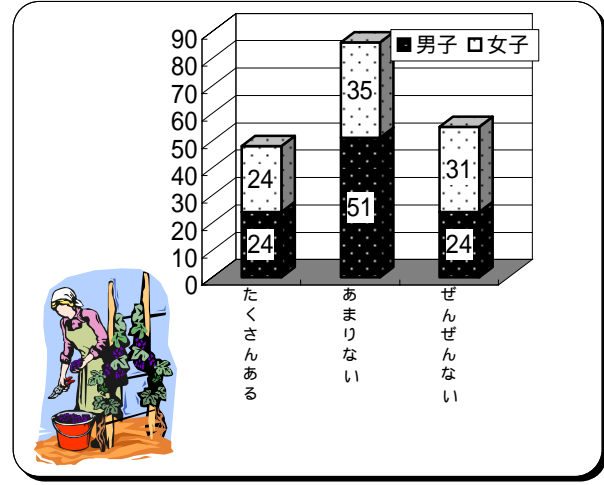



問13：あなたは、自分で買い物をして料理したことがありますか

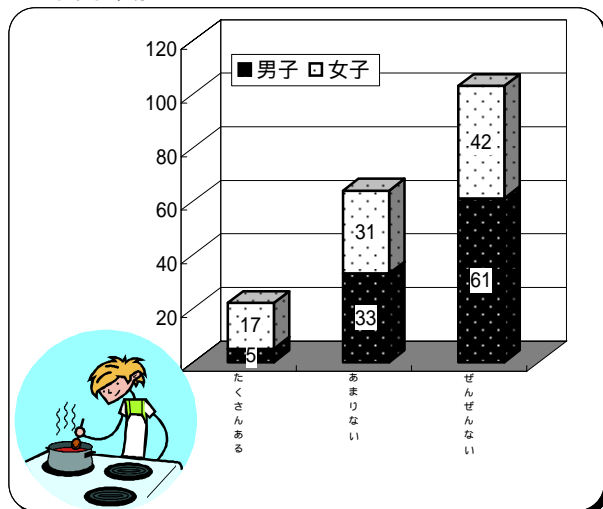

問14：あなたは、野外でごはんを作って食べたことがありますか

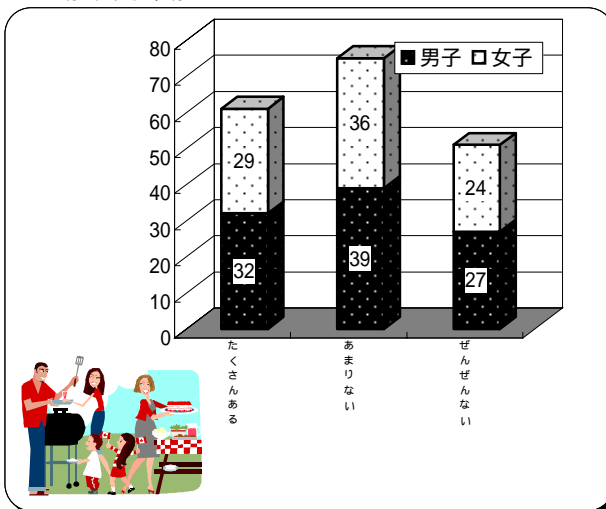

問15：あなたは、食べ物の好き嫌いがありますか

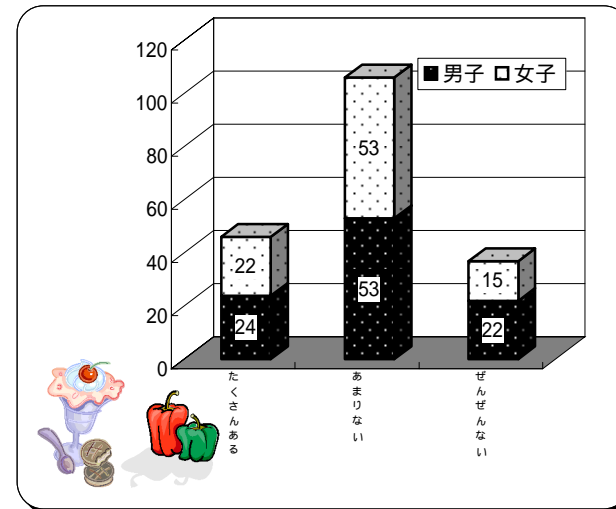

問16：あなたは運動することが好き(楽しい)ですか。きらい(楽しくない)ですか

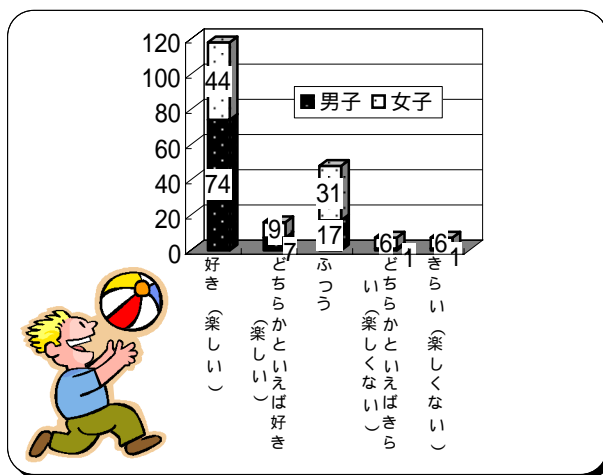

問17：あなたは、読書することが好き(楽しい)ですか。きらい(楽しくない)ですか

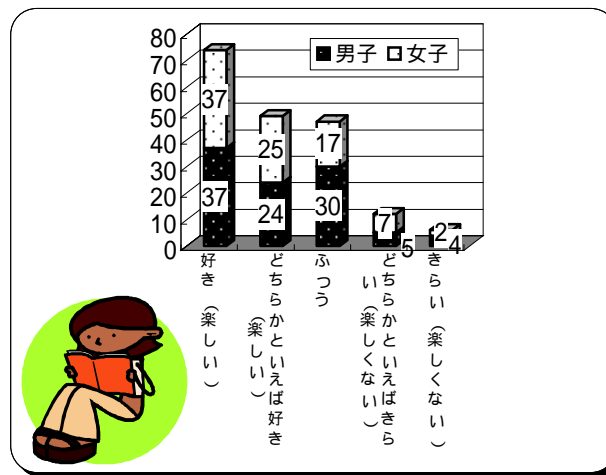

問18：あなたは、勉強することが好き(楽しい)ですか。きらい(楽しくない)ですか

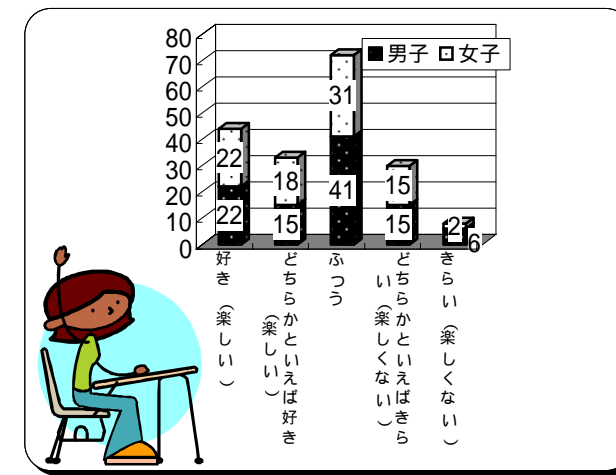



問19：あなたは、学校での生活が好き（楽しい）ですか。きらい（楽しくない）ですか

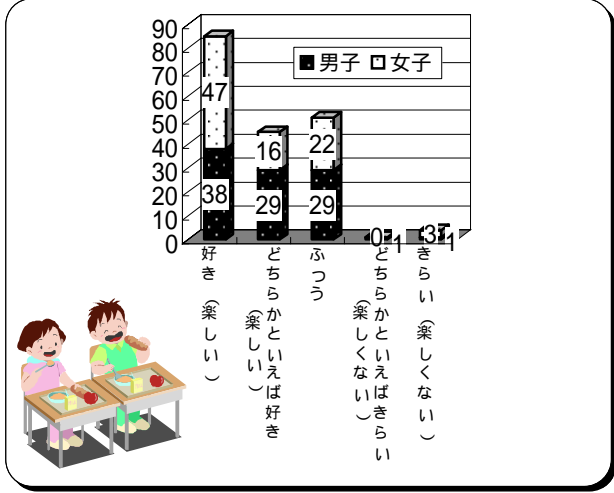

問20：あなたは、家庭での生活が好き（楽しい）ですか。きらい（楽しくない）ですか

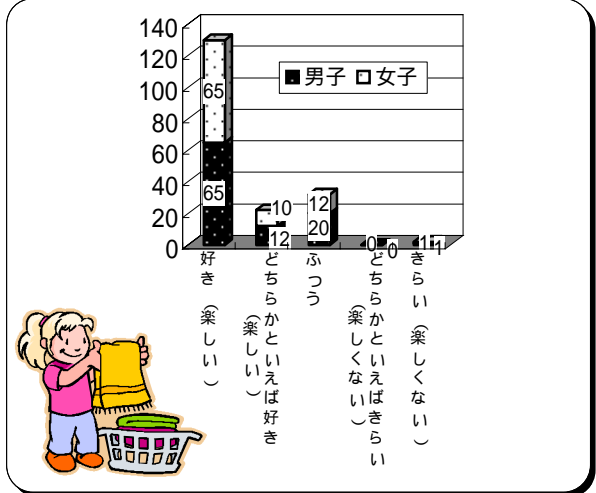

問21：あなたは、ゲーム以外のことで熱中していることがありますか

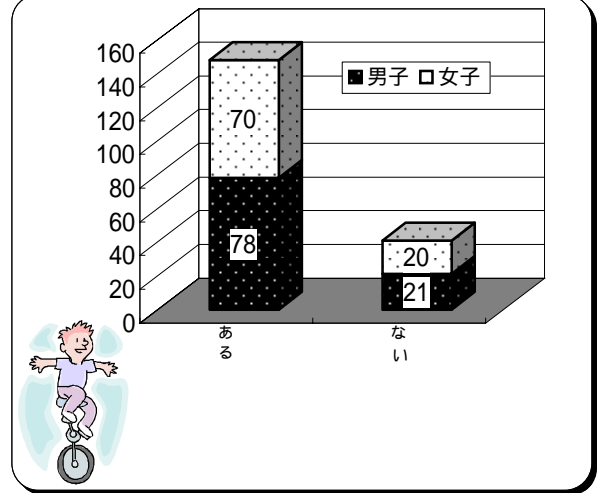

問22：どんなことに熱中していますか

男子					女子						
自転車	遊び	スポーツ	水泳	あやとり	水泳	一輪車	スポーツ	竹馬	ビーズ	TV	
キャッチボール	バトミントン	ドッチボール	DVDを見る事	おもちゃ	フラフープ	絵描き	バスケ	料理	携帯	本	
パズル	サッカー	プール	TV	運動	裁縫	文字	英語	プール	そろばん	スケート	
虫取り	読書	国語	腹筋	キャンプ	バレーボール	友達と遊ぶ	のんびりする	ローラーブレード	キャッチボール	ドッチボール	
ブロック	ビデオ	体育	歴史	外遊び	遊ぶこと	縄跳び	読書	運動	折り紙	ピアノ	
野球	バレー	犬と遊ぶ	腕立て	旅行	プランコ	自転車	勉強	走る	ダイエット		
カード集め	筋トレ	漢字	虫の世話	勉強	バトミントン	インターネット	ハムスターと遊ぶ	小犬と遊ぶ	マンガを描く	家族で出かける	
絵描き	イチゴ	字の練習	プラモデル	ラジコン	他のおもちゃと遊ぶ	手紙・折り紙	ローマ字の勉強	算数の勉強	雑誌を読むこと	ぬいぐるみ枕集め	
マンガを読む	友達と遊ぶ	米を育てる	ご飯を食べる		宿題	あやとり	恋愛	習字	TV・DVD	日本舞踊	
何かを作る	野菜を育てる	カードゲーム			歴史上の人物を調べる	メイク・ネイルアート	エレクトーン	好きな人にラブレター	小説を読む・歌を歌う・詩を書く	口げんか	

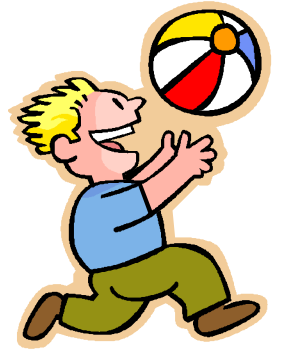



# 問1：平日（学校に行く日）は、何時ごろに起きますか

全校

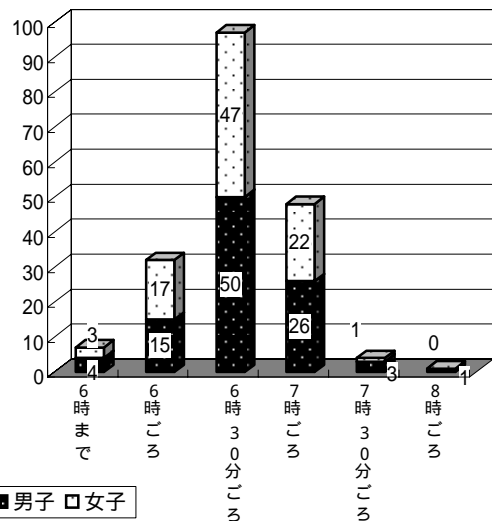

■男子 □女子

1年生

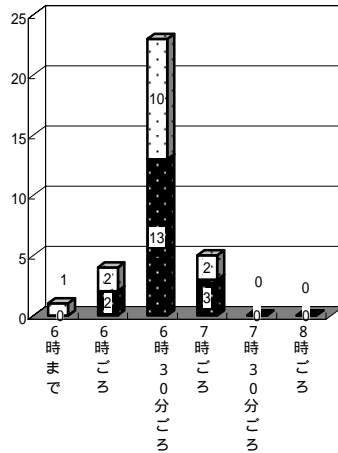

2年生

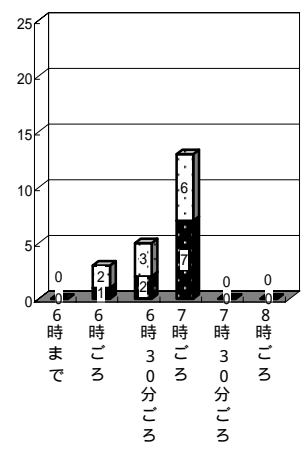

3年生

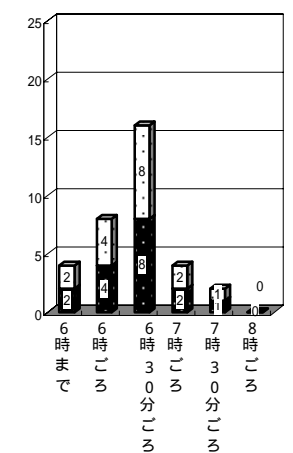

4年生

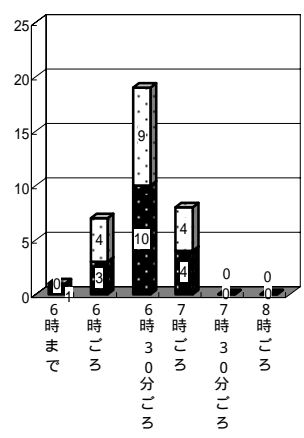

5年生

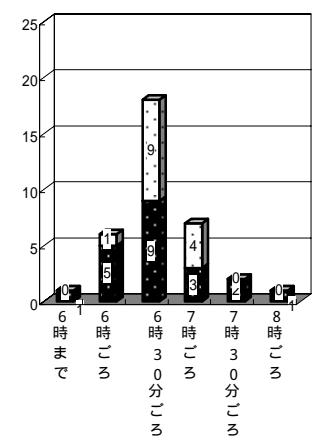

6年生

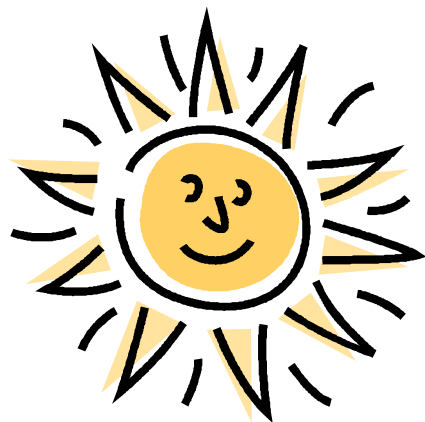
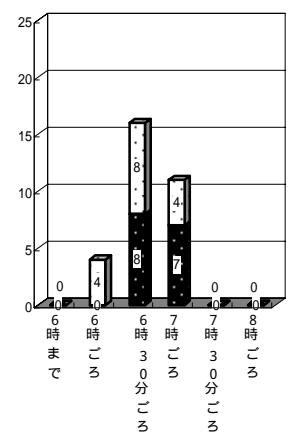



## 問2：平日の朝、自分で起きていますか

全校

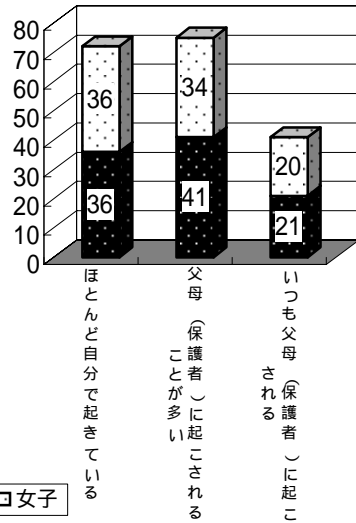

■男子 □女子



1年生

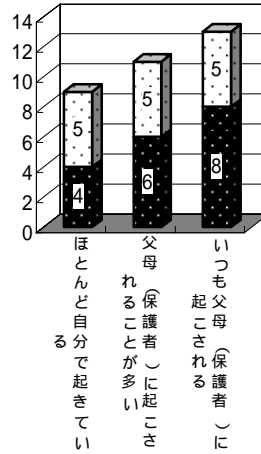

2年生

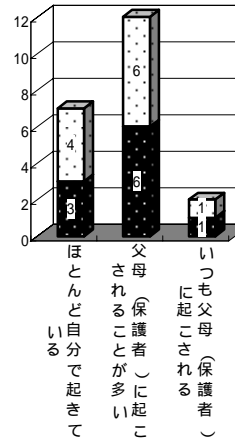

3年生



4年生

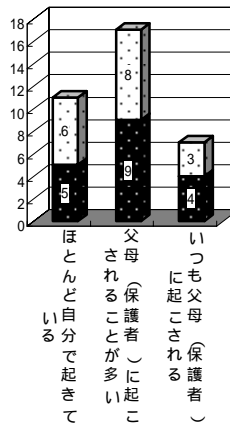

5年生

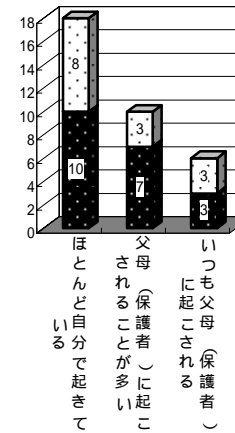

6年生

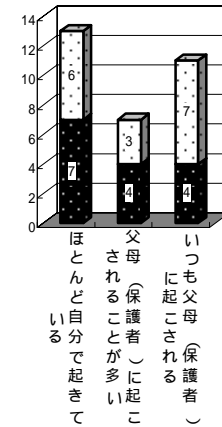



### 問3：平日の夕食は、何時ごろに食べますか

1年生

2年生

3年生

全校

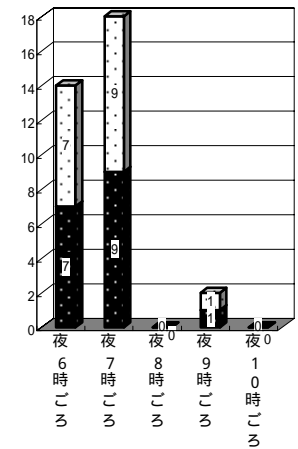
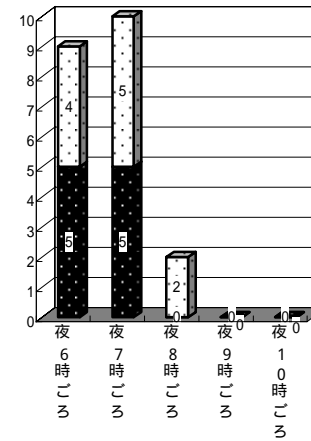
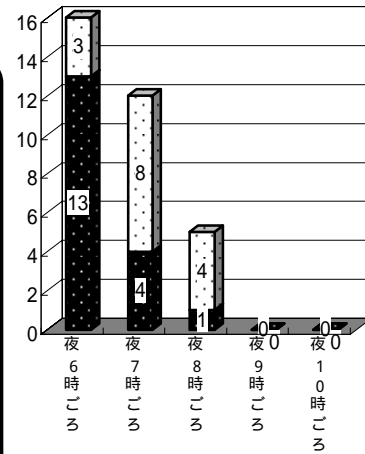
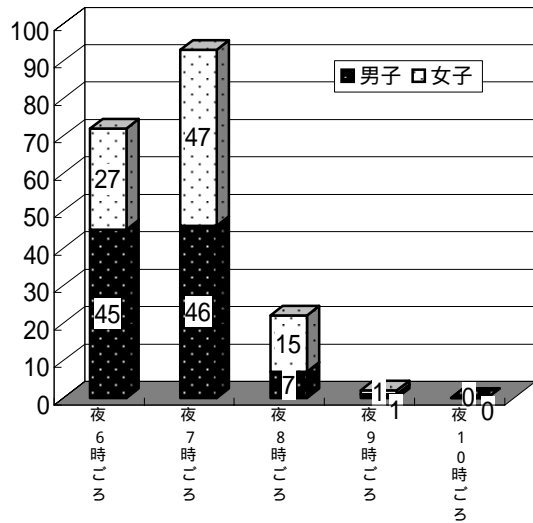

4年生

5年生

6年生

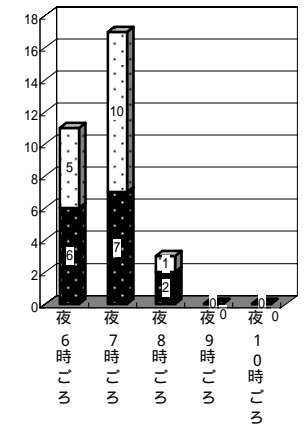
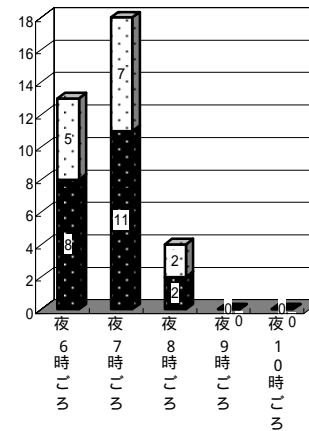
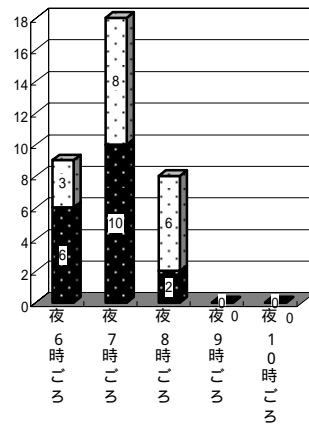





## 問4：平日は、夕食後、何をしていることが多いですか(複数回答)

1年生

2年生

3年生

全校

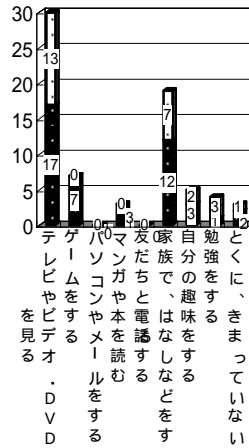
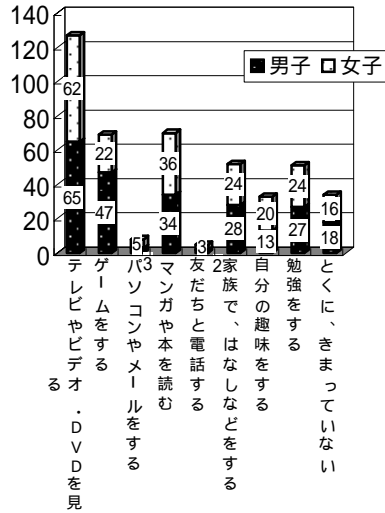

4年生

5年生

6年生

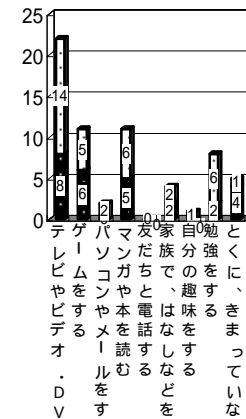
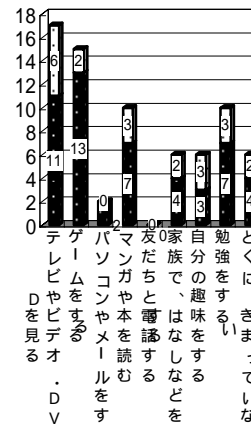
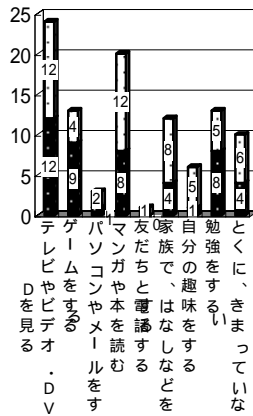



# 問5：平日は、何時ごろに寝ていますか

全校

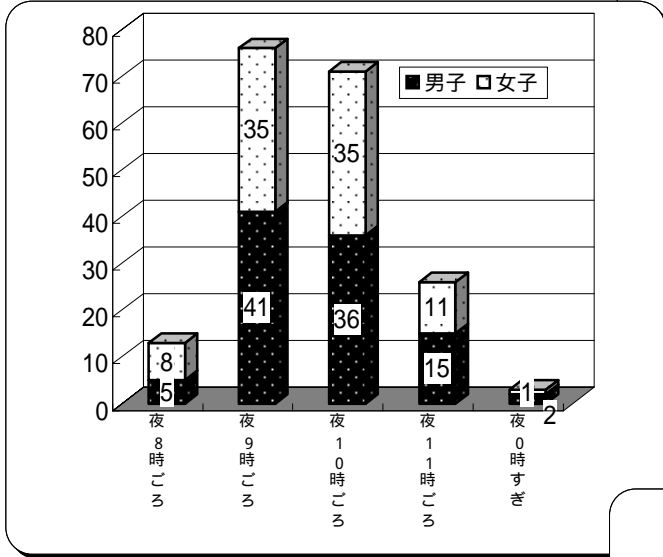

1年生

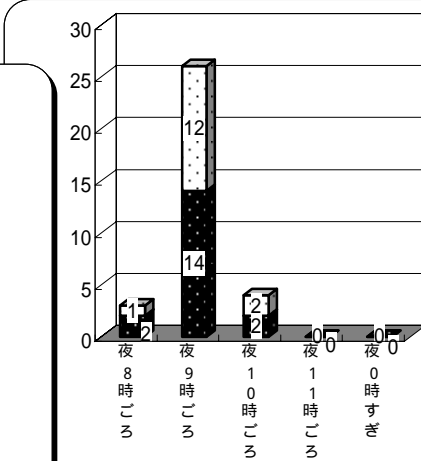

2年生

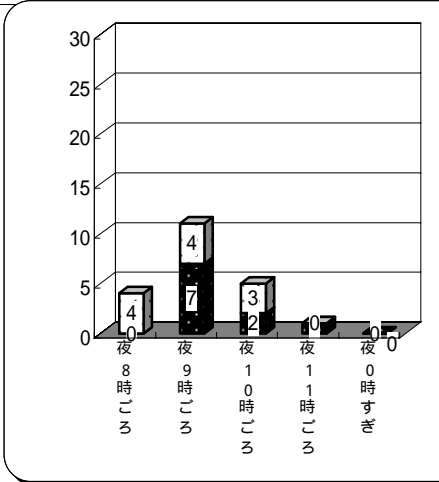

3年生

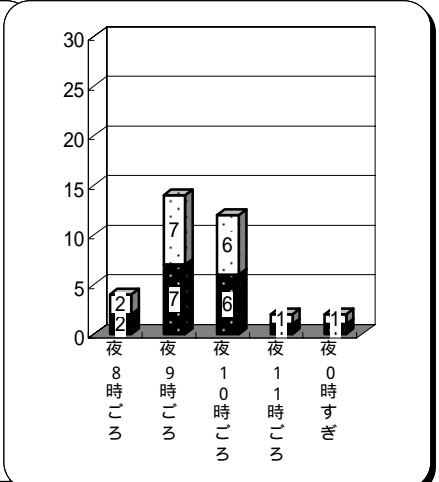

4年生

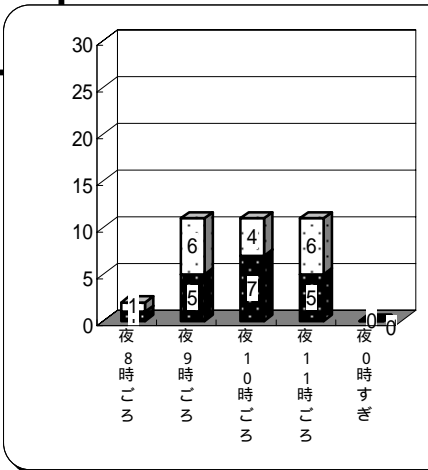

5年生

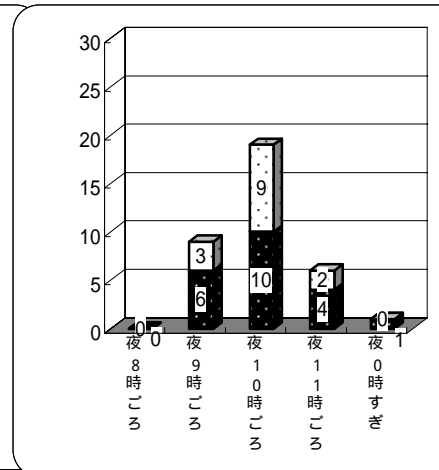

6年生

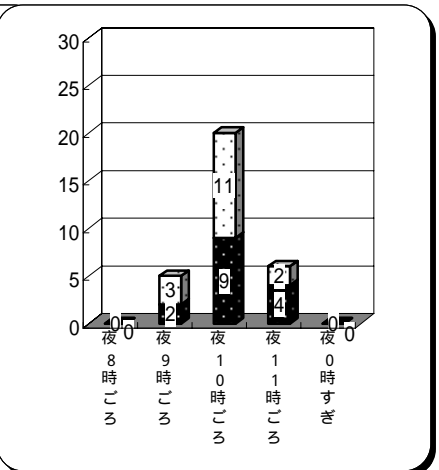



## 問6：あなたは、毎日「朝ごはん」を食べていますか

### 全校

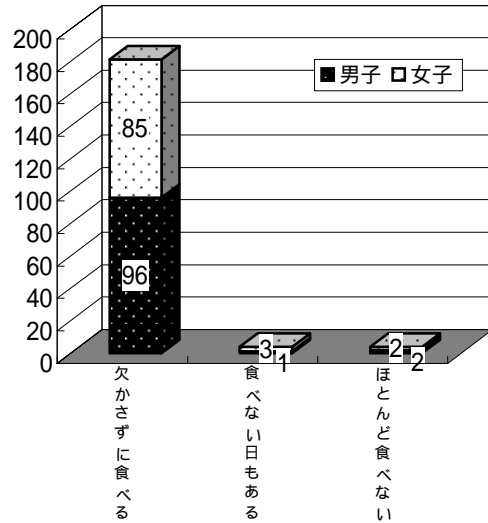

### 1年生

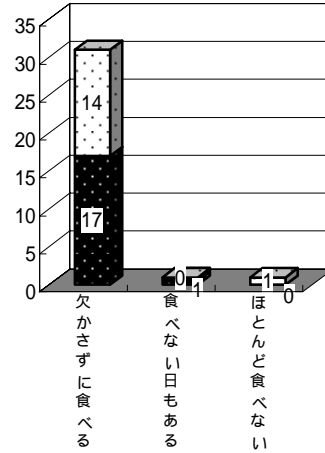

### 2年生

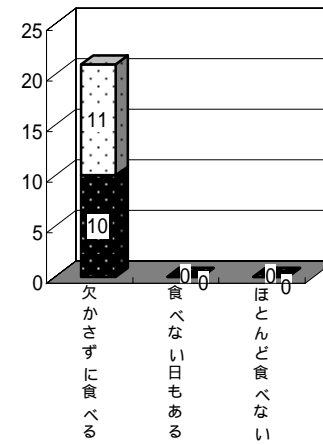

### 3年生

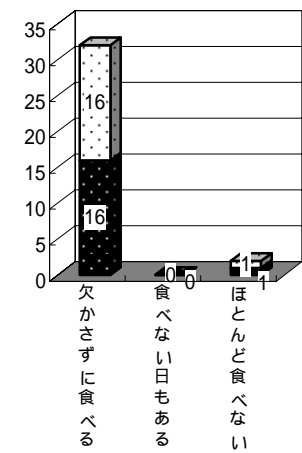

### 4年生

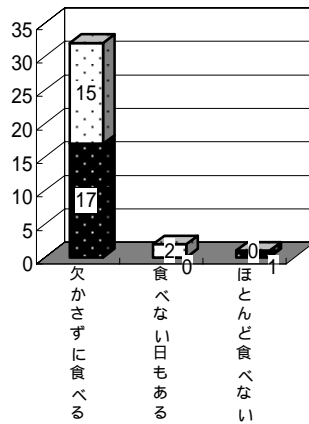

### 5年生

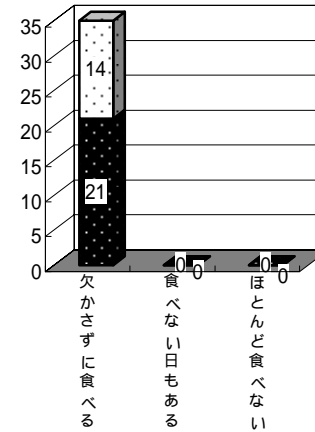

### 6年生

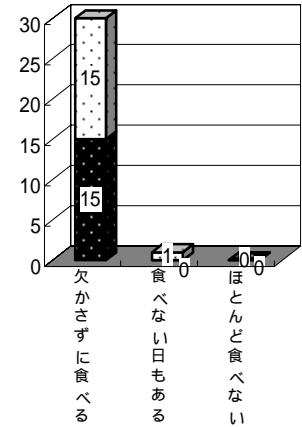



問7：問6で「欠かさずに食べる」とこたえた人、「朝ごはん」は、だれと食べますが

全校

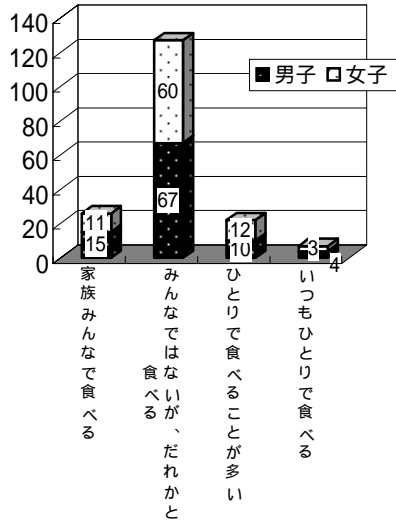

1年生

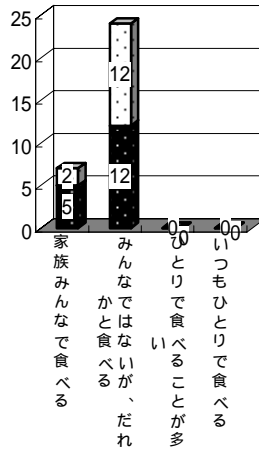

2年生



3年生



4年生



5年生

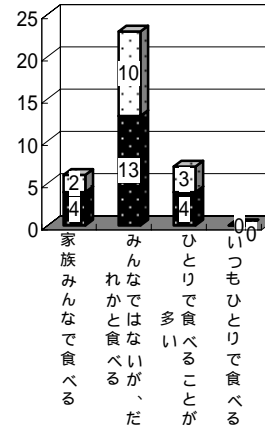

6年生

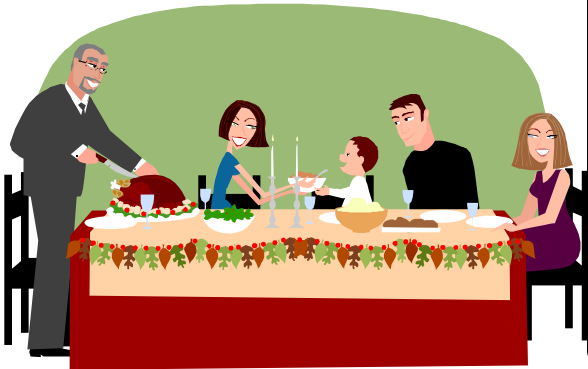



問8：問6で「食べない日もある」か「ほとんど食べない」とこたえた人、なぜ、「朝ごはん」を食べないのですか

1年生

2年生

3年生

全校

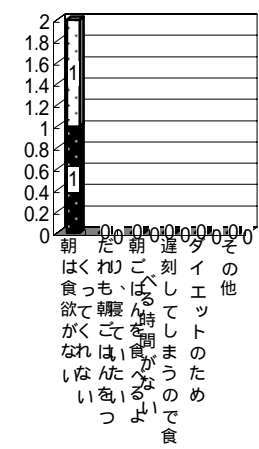
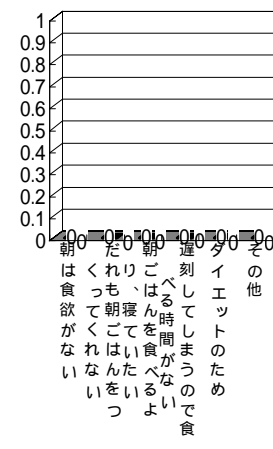
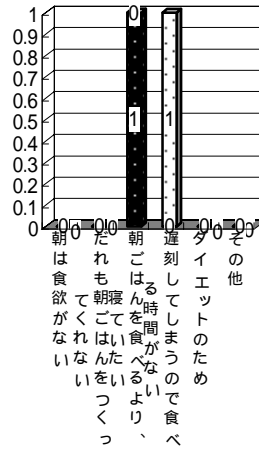
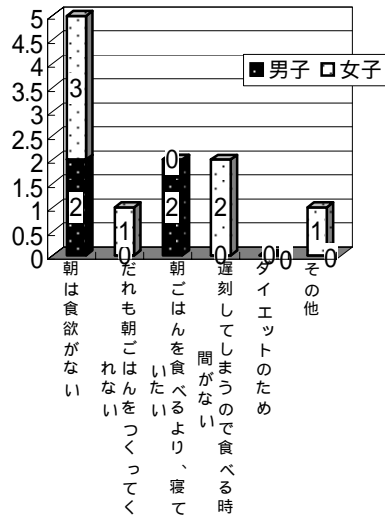

4年生

5年生

6年生

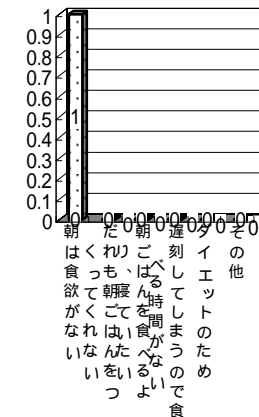
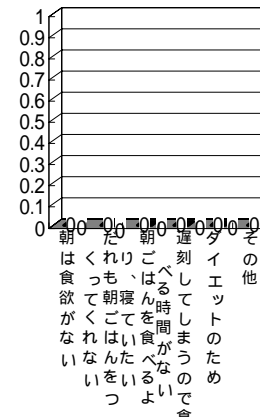



## 問9：あなたは、普段、次のようなことを感じることがありますか

全校

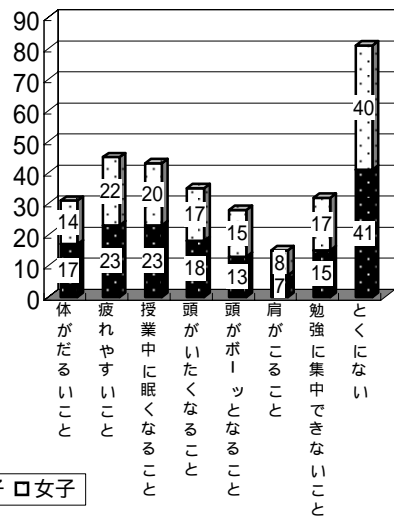

■男子 □女子



1年生

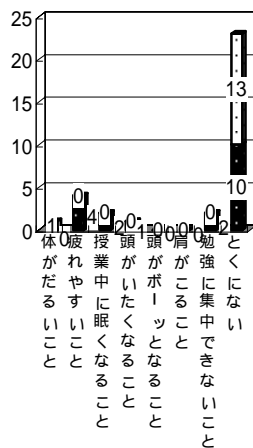

2年生

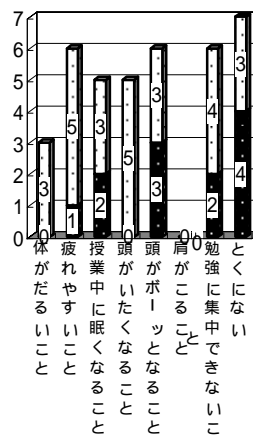

3年生

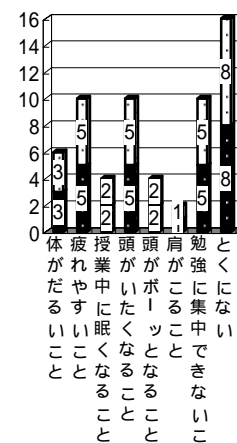

4年生

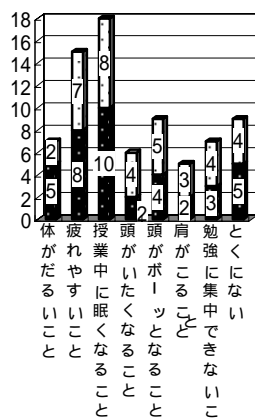

5年生

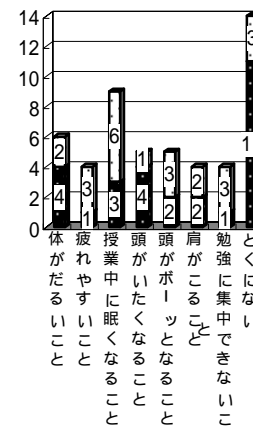

6年生

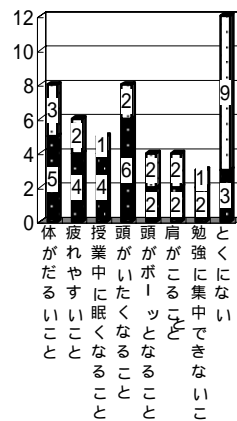



問 10 : 普段、気持ちが落ちつかなかったり、「イライラ」したりすることがありますか

1年生

2年生

3年生

全校

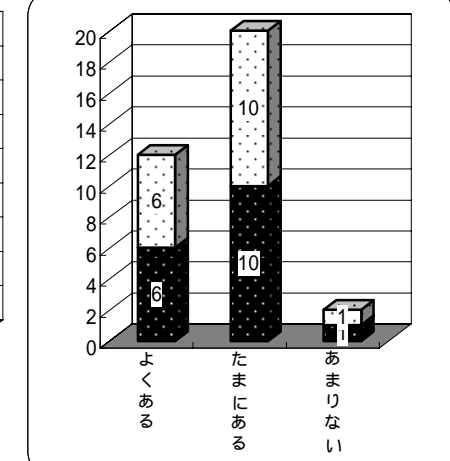
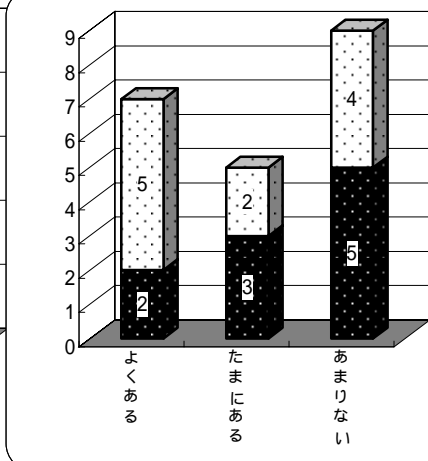
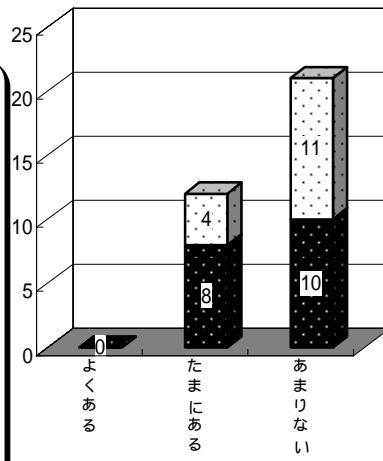
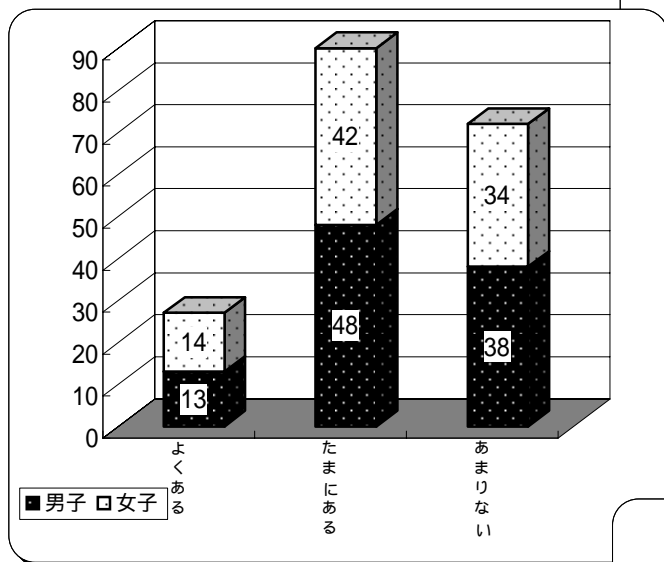

4年生

5年生

6年生

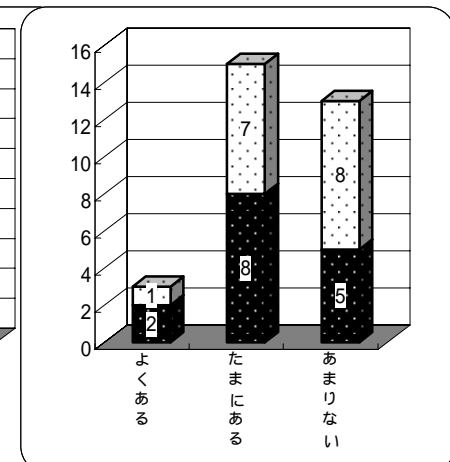
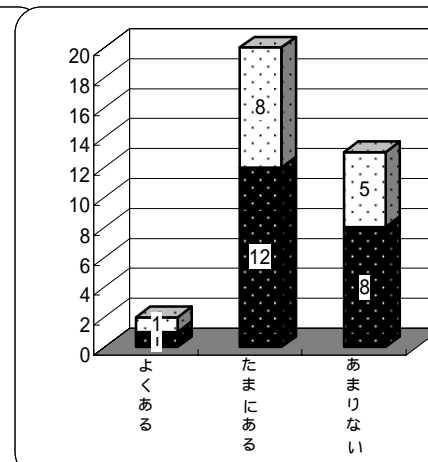
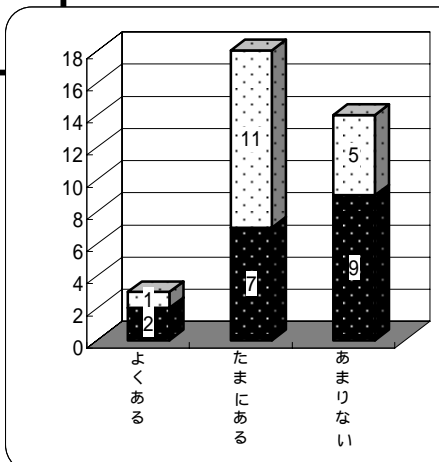



問 1 1 : 学校の授業時間以外に、普段（月曜日から金曜日）、1日あたりどれくらいの時間、勉強をしますか。  
 （学習塾で勉強している時間や家庭教師の先生に教わっている時間もふくみます）

全校

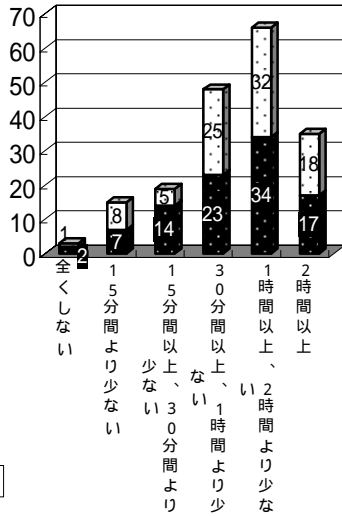

■男子 □女子



1年生



2年生



3年生



4年生



5年生



6年生







問 1 2 : あなたは、(ア) から (エ) のようなことがありますか  
 (ア) 家など (学校以外) で野菜を育てたこと

1年生

2年生

3年生

全校

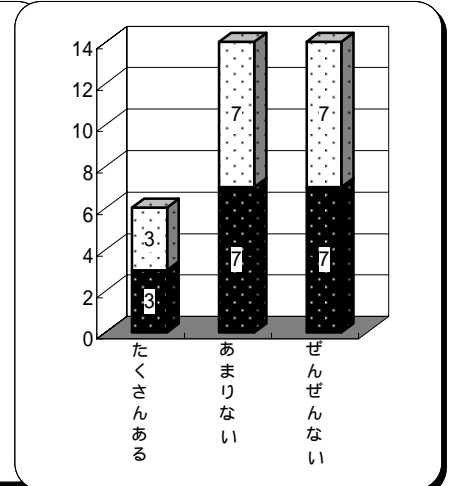
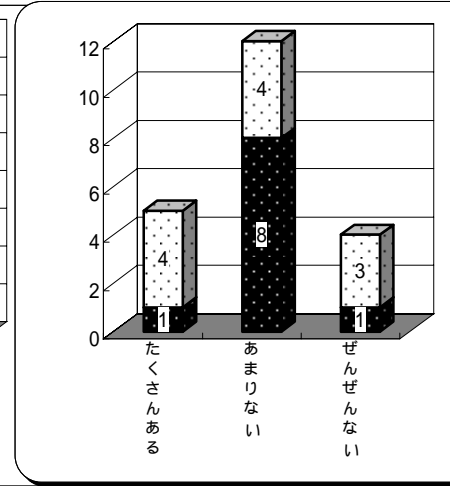
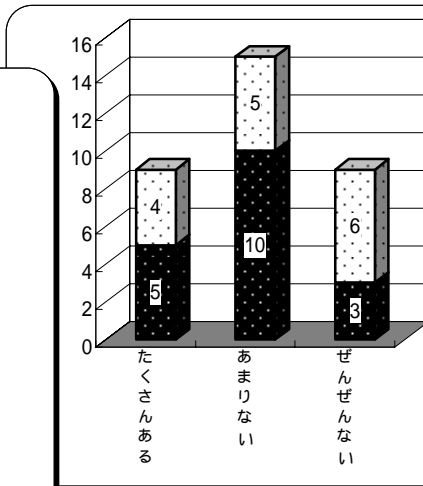
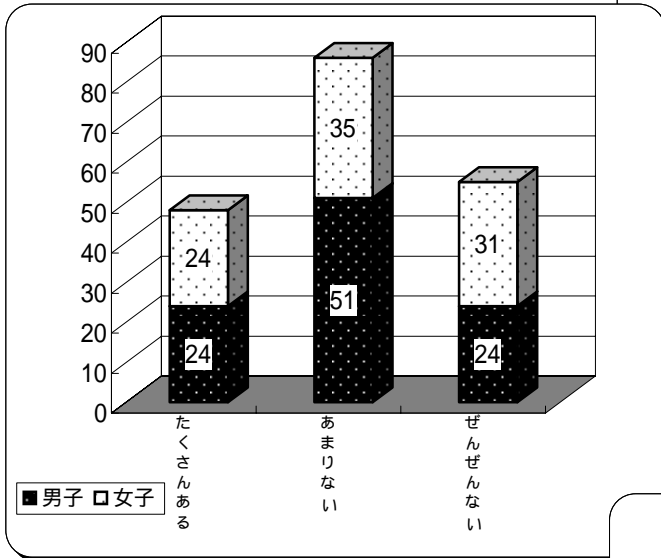

4年生

5年生

6年生

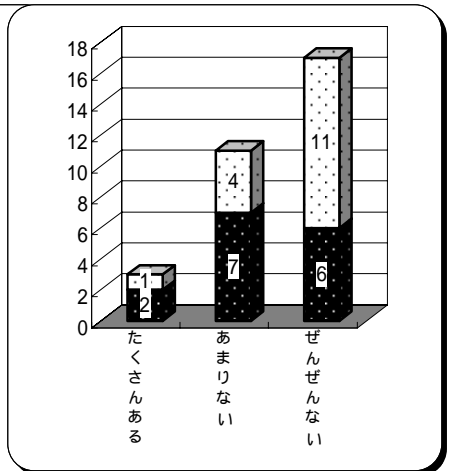
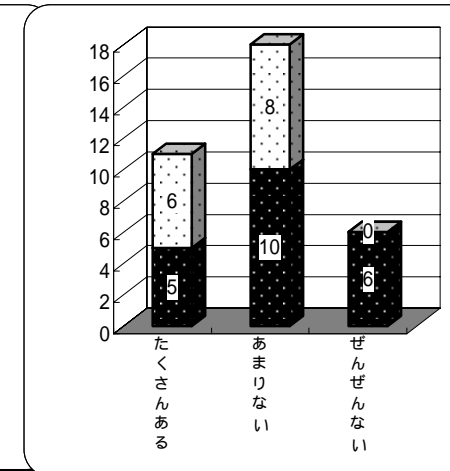
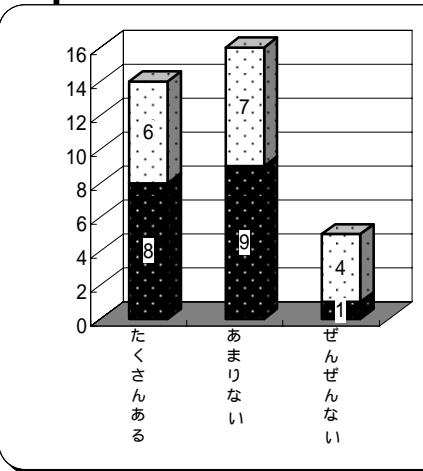



問 1 3 : あなたは、(ア)から(エ)のようなことがありますか  
(イ)自分で買い物をして料理したこと

1年生

2年生

3年生

全校

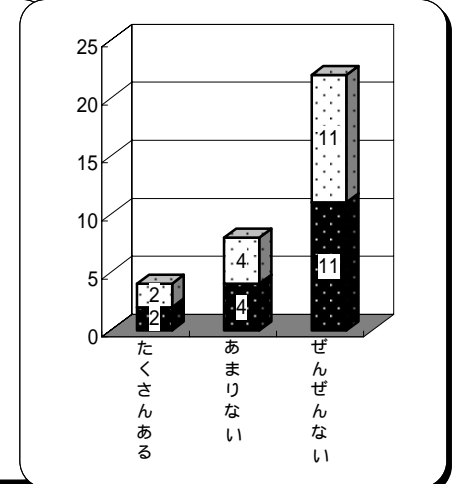
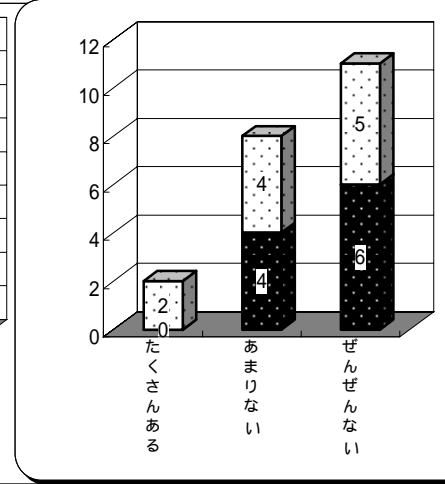
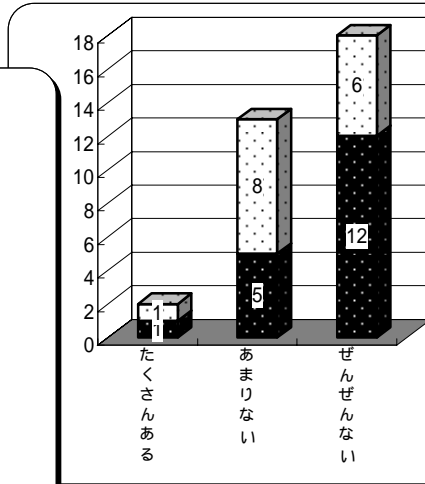
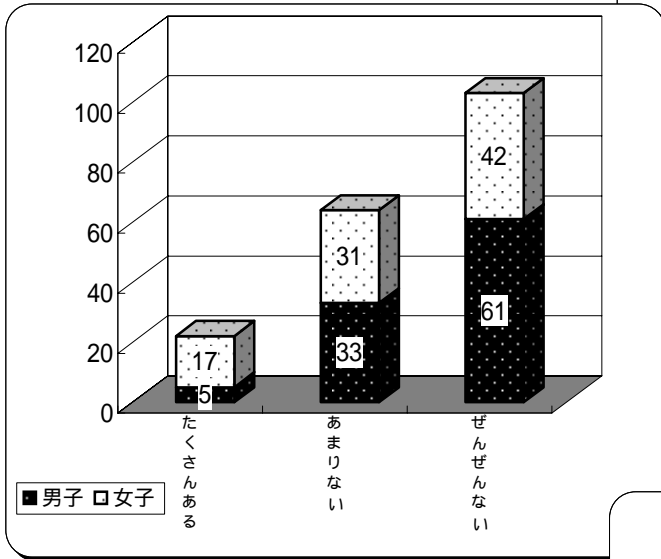

4年生

5年生

6年生

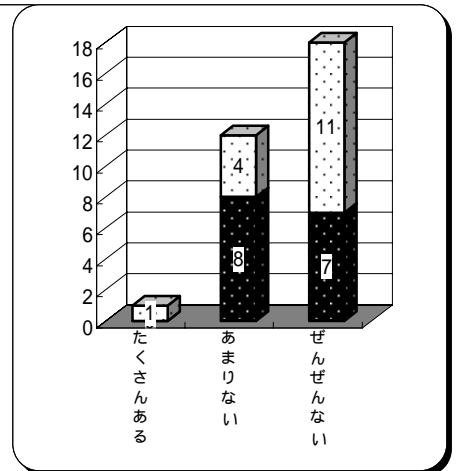
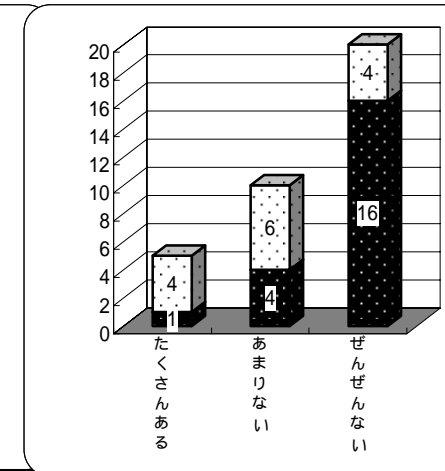
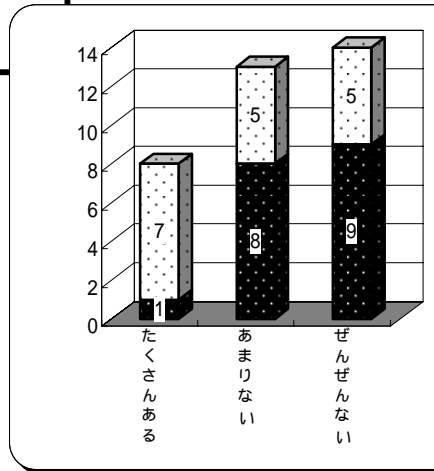



問 1 4 : あなたは、(ア) から (エ) のようなことがありますか  
(ウ) 野外でごはんを作って食べたこと

全校

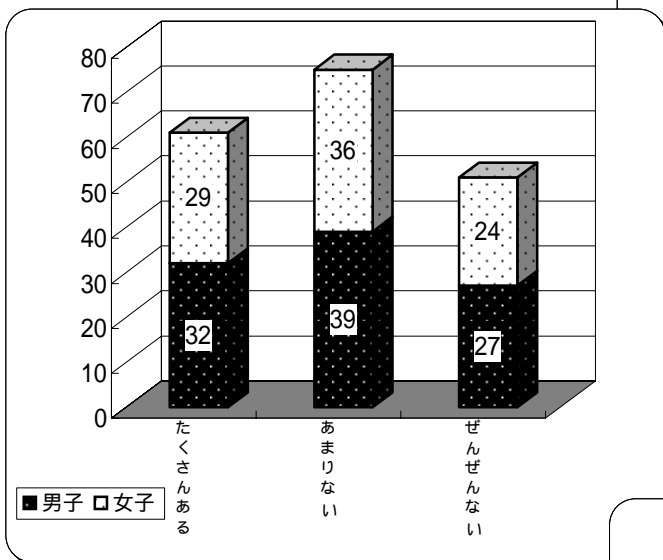

1年生

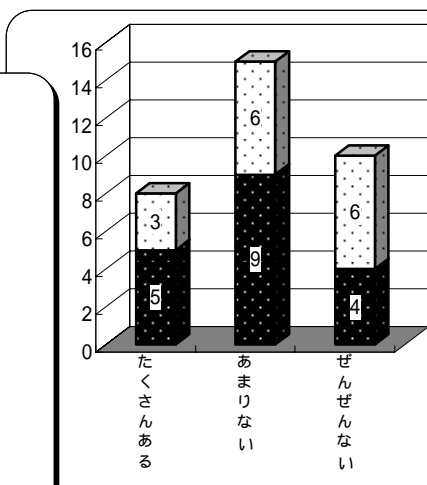

2年生

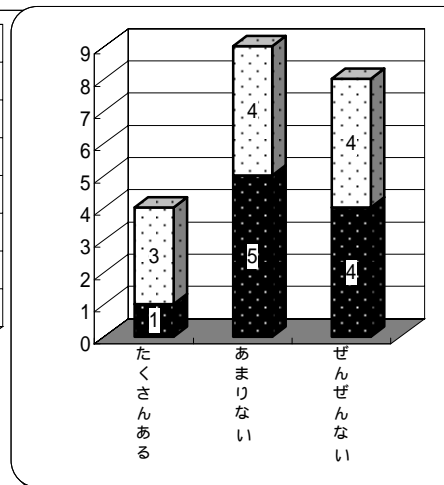

3年生

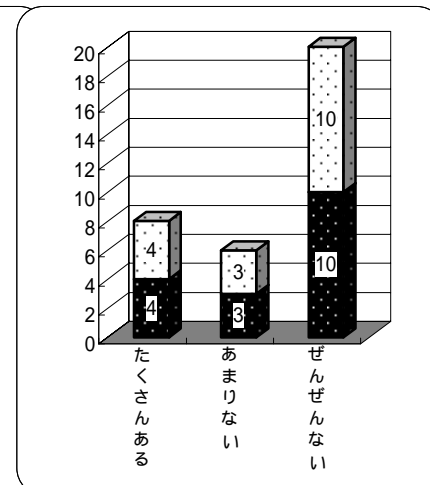

4年生

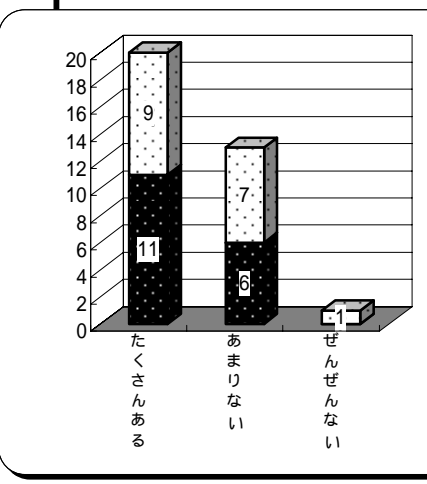

5年生

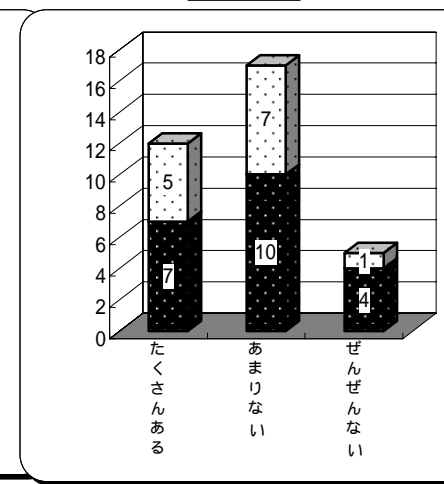

6年生

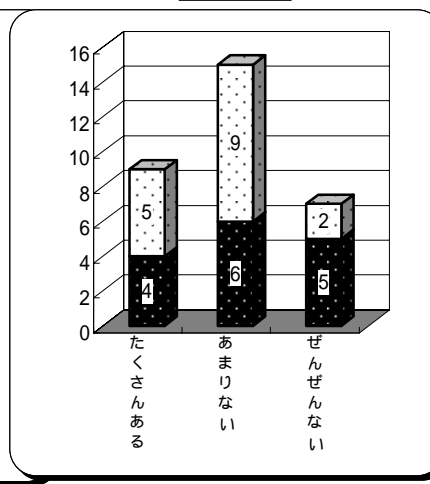



問15：あなたは、(ア)から(エ)のようなことがありますか  
(エ) 食べ物の好き嫌い

全校

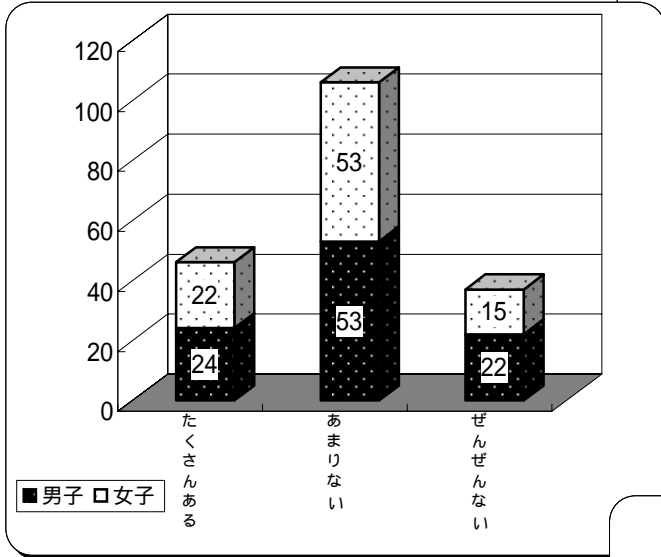

1年生

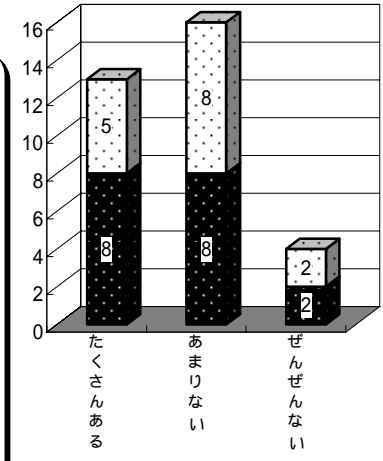

2年生

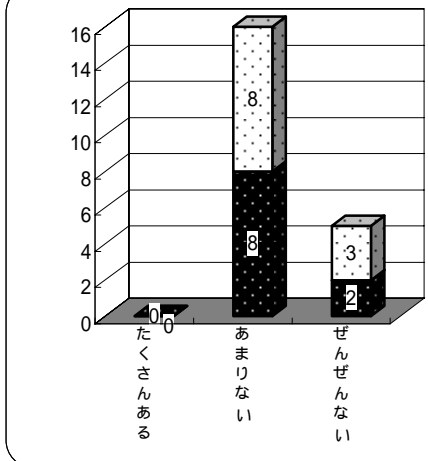

3年生

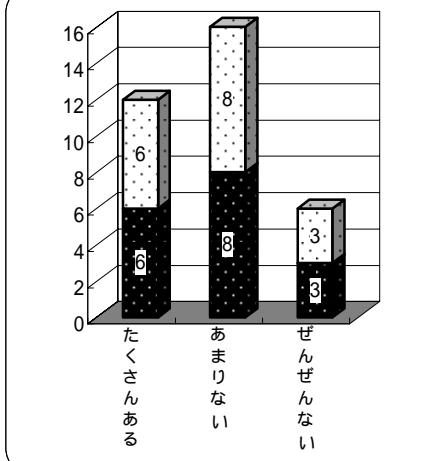

4年生

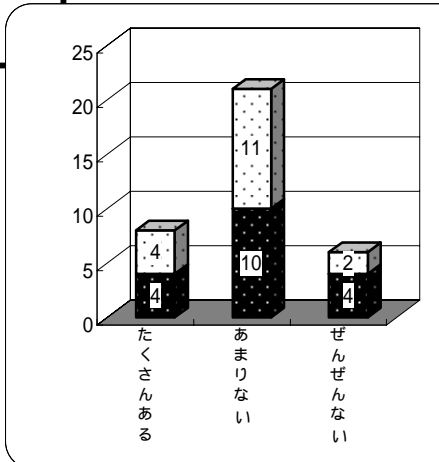

5年生

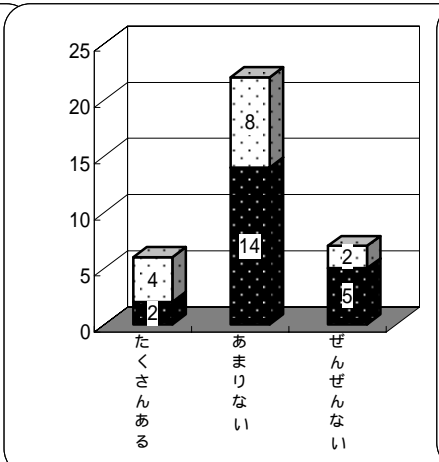

6年生

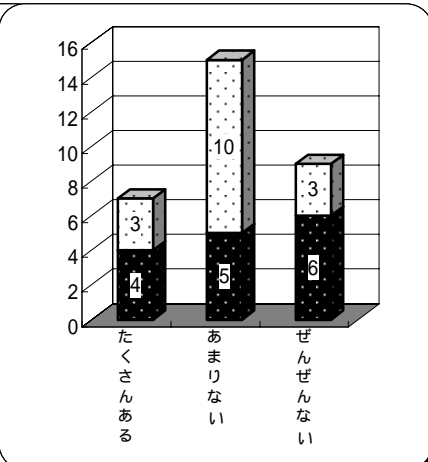



問 1 6 : あなたは、(ア)から(オ)のことが好き(楽しい)ですか。きれい(楽しくない)ですか  
(ア) 運動すること

全校

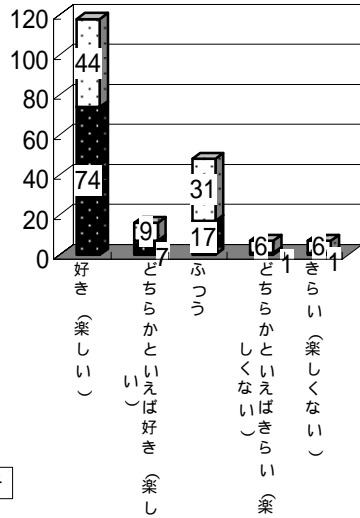

■ 男子 □ 女子

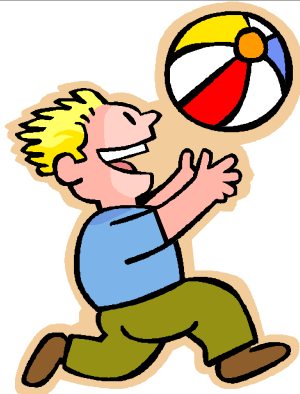

1年生



2年生

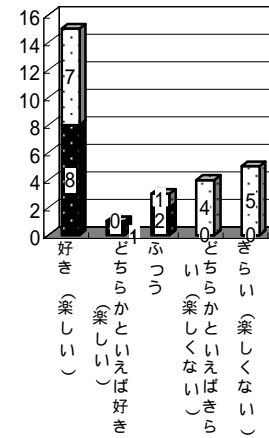

3年生

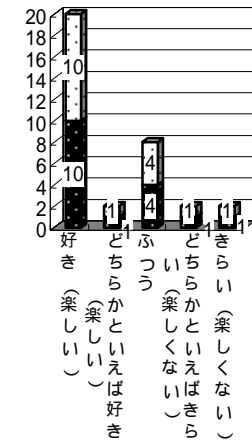

4年生

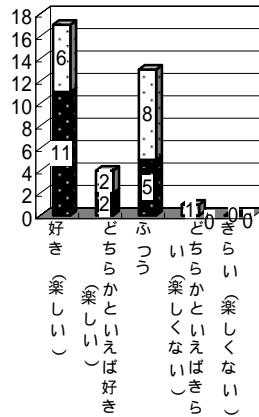

5年生

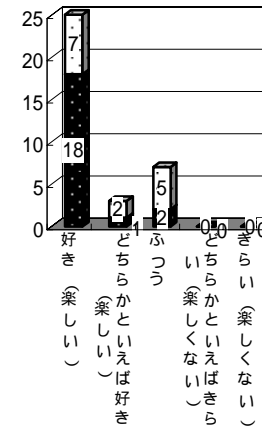

6年生





問 17 : あなたは、(ア)から(オ)のことが好き(楽しい)ですか。きれい(楽しくない)ですか  
(イ) 読書すること

全校

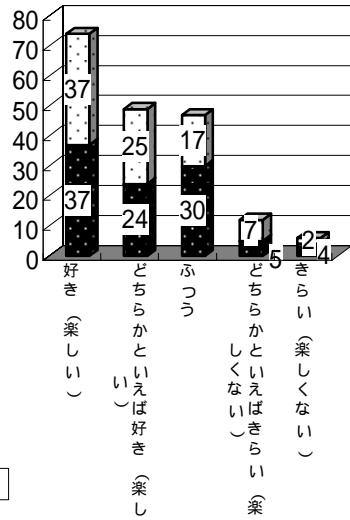

■男子 □女子



1年生



2年生



3年生

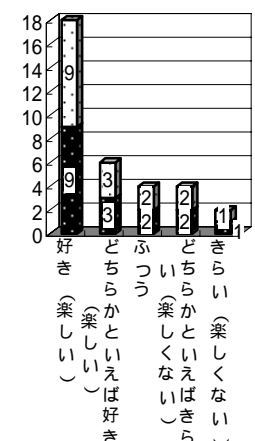

4年生

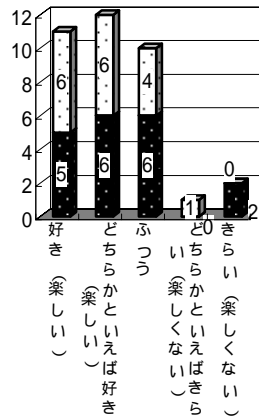

5年生



6年生

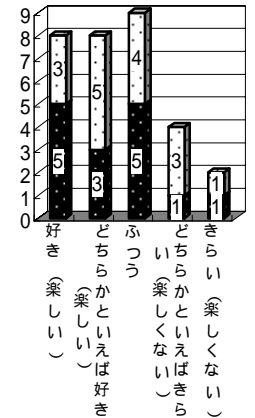



問 1 8 : あなたは、(ア)から(オ)のことが好き(楽しい)ですか。きれい(楽しくない)ですか  
(ウ)勉強すること

全校

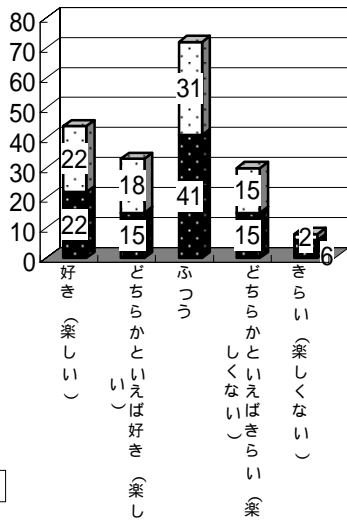

■男子 □女子



1年生

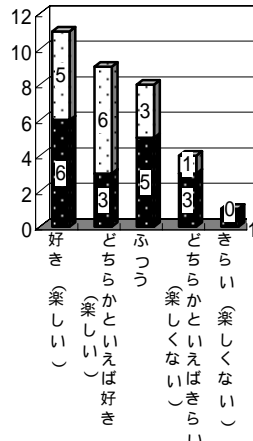

2年生



3年生

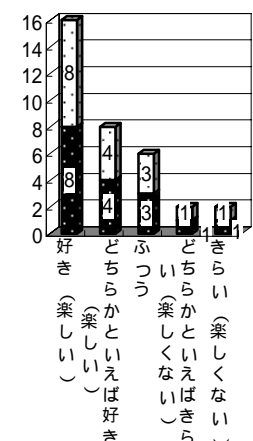

4年生

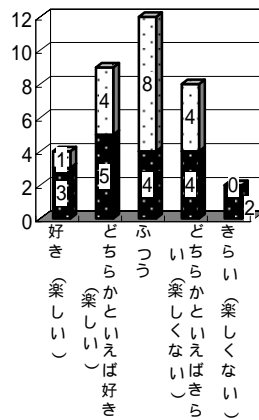

5年生

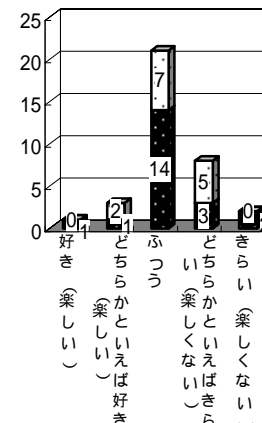

6年生

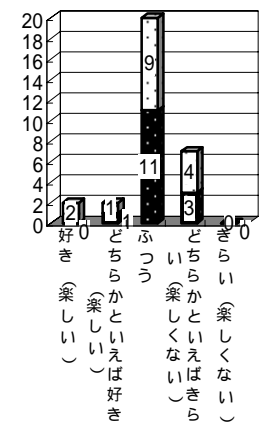



問 19 : あなたは、(ア)から(オ)のことが好き(楽しい)ですか。きれい(楽しくない)ですか  
(エ)学校での生活

全校

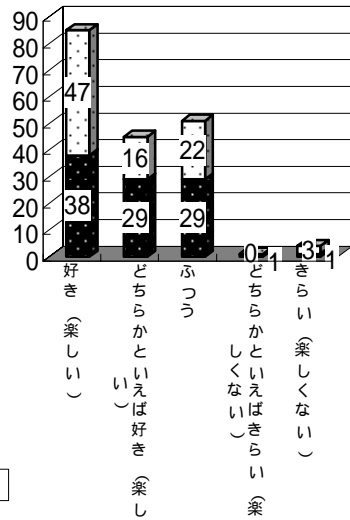

■男子 □女子



1年生



2年生



3年生

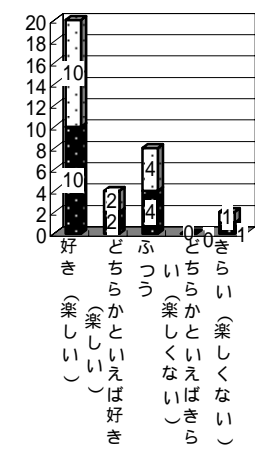

4年生

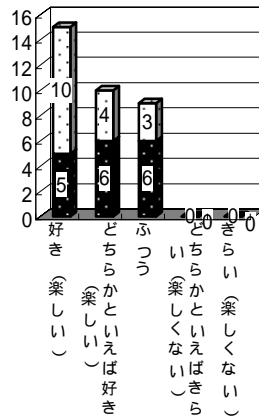

5年生



6年生

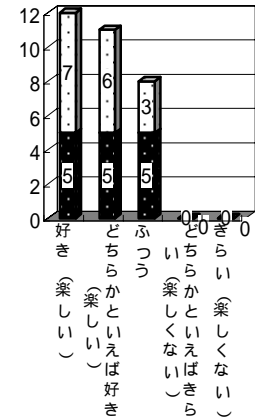





問 2 0 : あなたは、(ア)から(オ)のことが好き(楽しい)ですか。きれい(楽しくない)ですか  
(オ)家庭での生活

全校

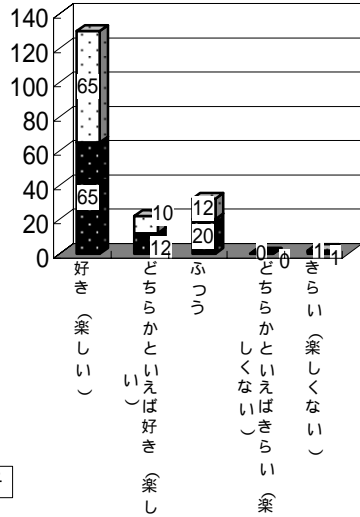

■男子 □女子

1年生



2年生



3年生

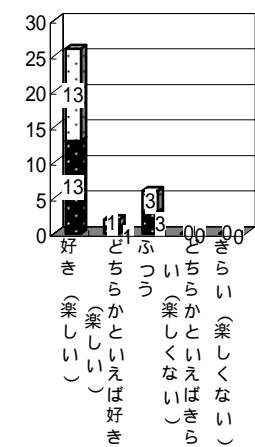

4年生



5年生

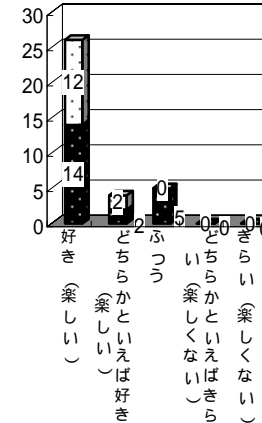

6年生

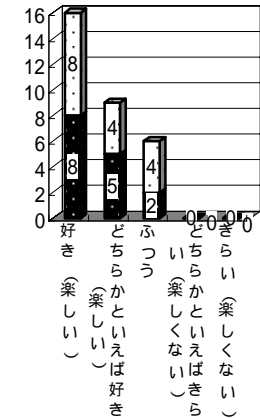



問 2 1 : あなたは、今、ゲーム以外のことで、熱中していることがありますか

全校

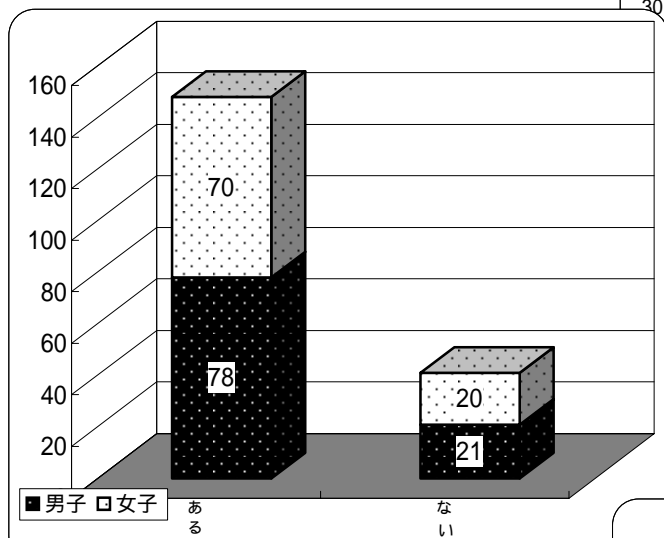

1年生

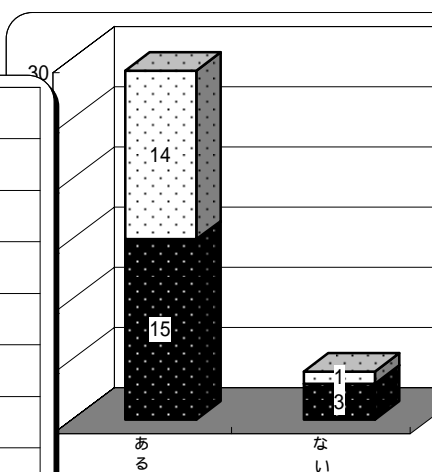

2年生

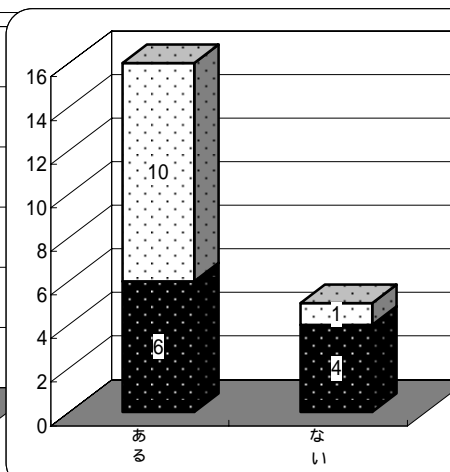

3年生

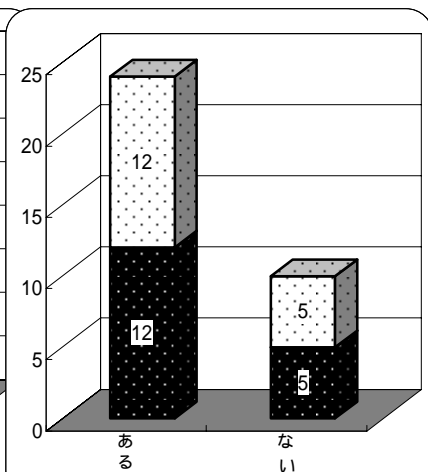

4年生

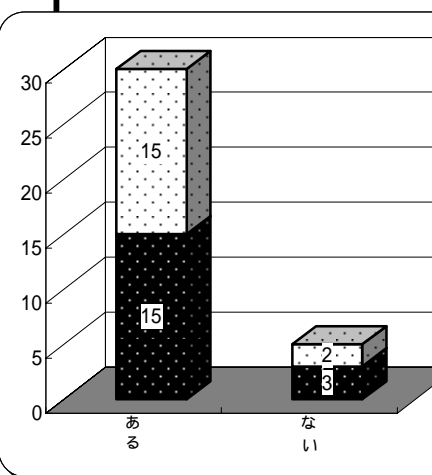

5年生

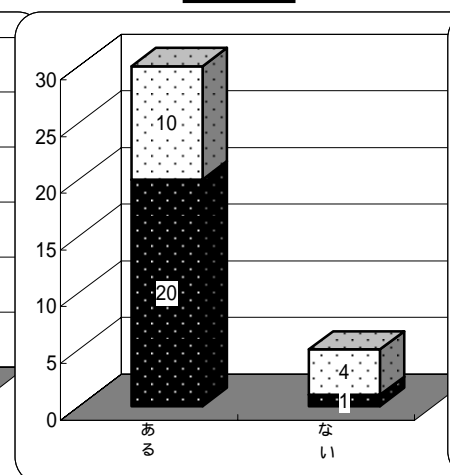

6年生

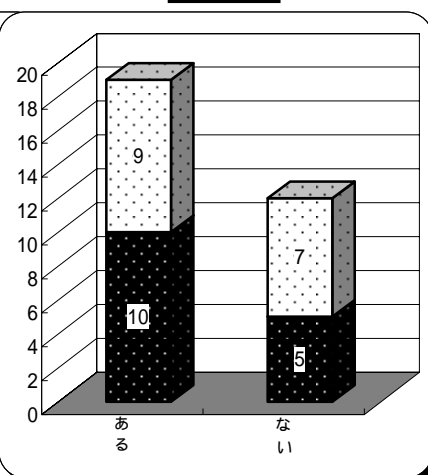



## 問 2 2 : どんなことに熱中していますか

1年生				2年生				3年生			
男子		女子		男子		女子		男子		女子	
自転車	あやとり	一輪車	あやとり	スポーツ	運動	絵描き	バトミントン	ドッチボール	虫の世話	バレー	インターネット
キャッチボール	絵描き	絵描き	ピアノ	キャッチボール		一輪車	本	サッカー	キャンプ	ドッチボール	携帯
パズル	字の練習	文字	ブランコ	プール		プール	英語	バトミントン	旅行	キャッチボール	そろばん
虫取り	イチゴ	友達と遊ぶ	勉強	国語		ローラーブレード	勉強	野球		プール	習字
ブロック		縄跳び		体育		運動		マンガを読む		一輪車	手紙・折り紙
野球		自転車		犬と遊ぶ		走る		友達と遊ぶ		フラフープ	TV
外遊び		読書		勉強		小犬と遊ぶ		腕立て		ピアノ	家族で出かける
カード集め		折り紙		漢字		算数の勉強		腹筋		勉強	ダイエット 日本舞踊
4年生				5年生				6年生			
男子		女子		男子		女子		男子		女子	
DVDを見る事	バレー	一輪車	バレーボール	遊び	何かを作る	水泳	歴史上の人物を調べる	野球		バレーボール	雑誌を読むこと
サッカー		犬と遊ぶ	ぬいぐるみ枕集め	スポーツ	野菜を育てる	スポーツ	DVDを見る	サッカー		ローラーシューズ	裁縫
スポーツ		本を読む	ローマ字の勉強	TV	マンガ	料理	ピース	カードゲーム		一輪車	
米を育てる		スケート	英語の勉強	サッカー	歴史	TVを見る	メイク・ネイルアート	ラジコン		遊ぶこと	
野球		バスケット	小説を読む・歌	野球	DVD	絵を書く	好きな人に	読書		料理	
ドッジ		マンガを描く		読書	おもちゃ	読書	恋愛	水泳		読書	
水泳		ダイエット		ご飯を食べる	筋トレ	のんびりする	宿題			DVD・ビデオ を見る事	
読書		TV・DVD		運動		他のおもちゃと遊ぶ	ハムスター と遊ぶ			絵を描くこと	
ビデオ		バレーボール		プラモデル		竹馬	エレク トーンの練習			犬と遊ぶこと	

